

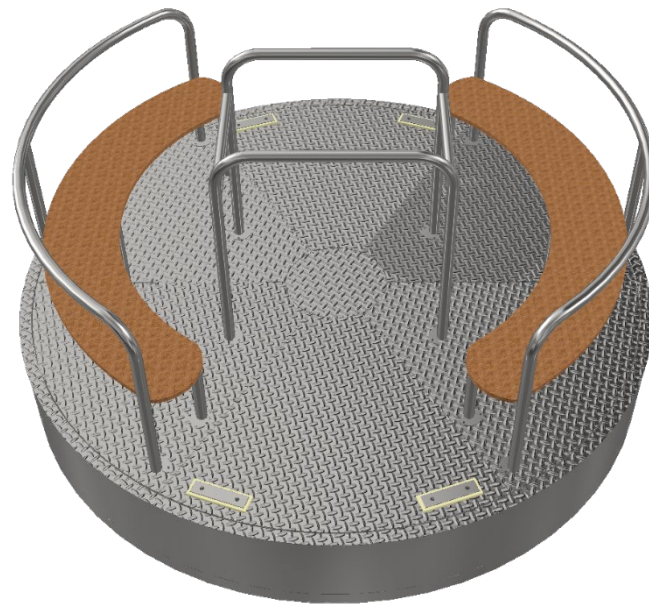



Návod na montáž kolotoč

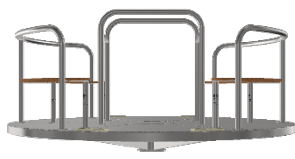
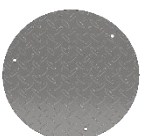

 <p>1x</p>	 <p>1x</p>
 <p>1x</p>	 <p>3x</p>

3. Vyhotovte platňu z monolitického železobetónu s minimálnou výškou 180 mm. Po vytvrdnutí betónu (aspoň 48 hod) vložte spodnú časť kolotoča. Do betónu je nutne zakomponovať drenáž, alebo inak zabezpečiť odtok vody. (Aby sa nehromadila dažďová voda)

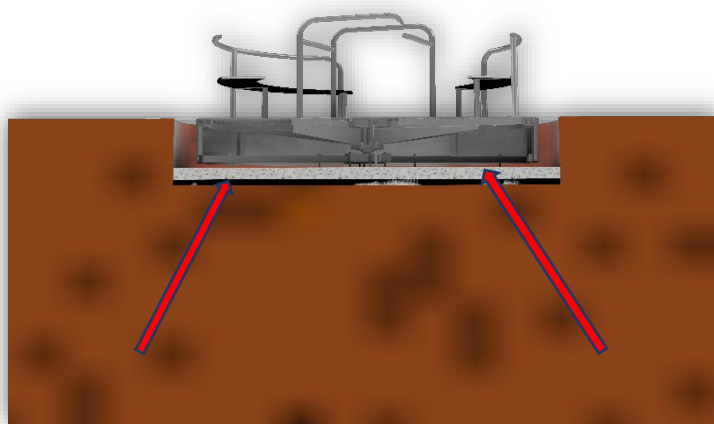

Štrkopieskové lôžko
o hrúbke min.400 mm

Betónová platňa
o hrúbke min.180 mm



**4. vložte spodný diel kolotoča a ukotvite ho kotvami
o priemere min. M12x220!!!**

okrajové

časti zasypte materiálom (pôda, štrk, ...).



5. po ukotvení vložte vrchne torzo zariadenia
a následne ho v strede zaskrutkujte
pomocou priložených matíc

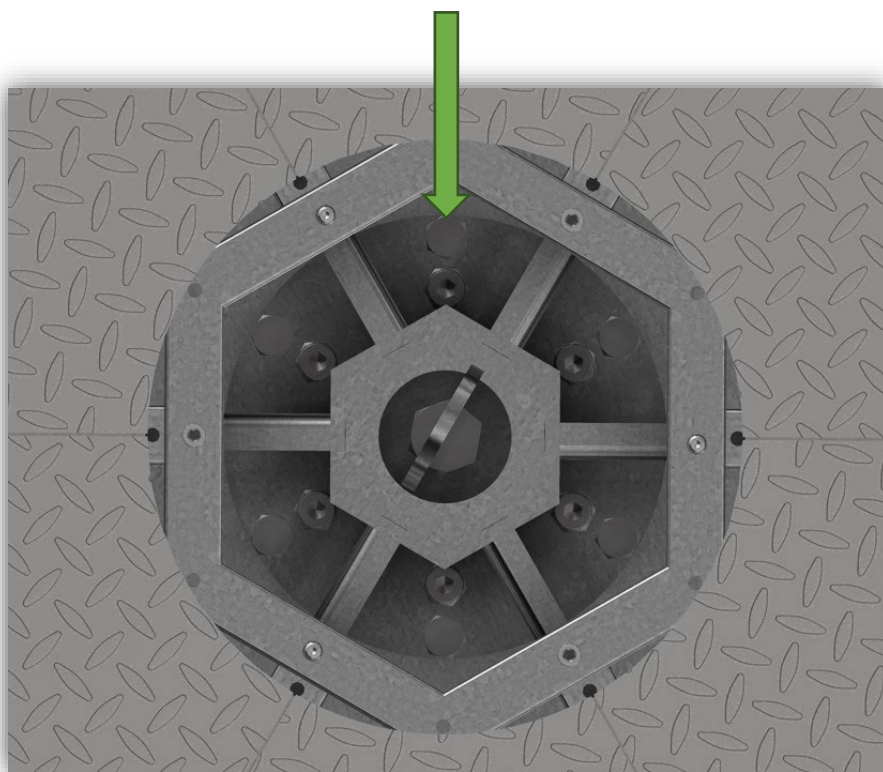

a pomocou priložených skrutiek

namontujte plechový kryt

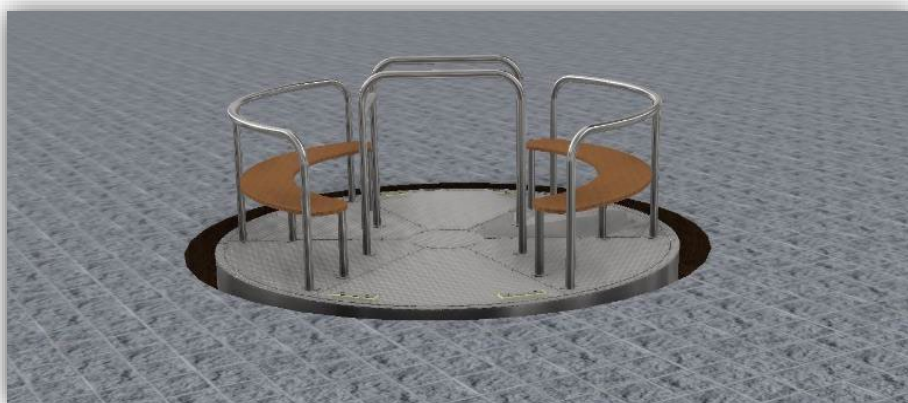

6. nakoniec skontrolujte pohyblivosť
A otáčavosť zariadenia v oboch smeroch.

7. Uistite sa, že na hernom
zariadení je nainštalovaný výrobný štítok.



Pri montáži ďalej dbajte na:

utiahnutie všetkých skrutiek, zaistenie
a označenie montážnej polohy.

Pred uvedením
zariadenia do prevádzky je potrebné skontrolovať stabilitu
všetkých
prvkov, odstrániť ochranné pásky a skontrolovať stav povrchu.

Inštalácia, údržba a opravy detských zariadení predstavujú hrozbu
pre hrajúce sa deti.

Preto je potrebné
označiť a zabezpečiť montážny priestor. Bezpečnostné opatrenia
musia zamedziť
prístupu do pracovného priestoru počas práce aj po nej.

Hlavné nebezpečenstvo môže byť
spôsobené elektrickými zariadeniami, hlbokými otvormi pre
základy i samotnou nedokončenou
montážou.

Počas inštalácie je potrebné zabezpečiť, aby montážny priestor
mal približne rovnakú veľkosť
ako bezpečnostná
zóna zariadenia!